

УДК 65.01

АНАЛИЗ ЛИЧНОСТНОГО ПОТЕНЦИАЛА СОЦИАЛЬНОГО ПРЕДПРИНИМАТЕЛЯ В УСЛОВИЯХ ИНКЛЮЗИВНОЙ ЭКОНОМИКИ

О.В. Скудалова

Тверской государственной университет, г. Тверь

DOI: 10.26456/2219-1453/2020.3.147

Социальные предприятия рассматриваются в качестве рыночных агентов, деятельность которых связана с созданием продукции, выпуска товаров, оказанием услуг в целях получения дохода, прибыли и решением социальных потребностей общества. Целью исследования является анализ личностного потенциала социального предпринимателя в рамках инклюзивной экономики и его влияния на развитие социального бизнеса. В исследовании уделяется внимание инклюзивной экономике, учитывающей удовлетворение потребностей каждого члена социума, субъективные оценки личностного статуса человека и возможности использования ресурсов в равной степени в социуме. В ходе исследования разграничен понятийный аппарат, проведен анализ существующих научно-практических подходов российских и зарубежных авторов к концепту личности социального предпринимателя, сформирована система факторов, оказывающих влияние на личность предпринимателя и развитие социально ориентированной деятельности на территориях страны. Научная новизна заключается в разработке психогаммы и модели современного социального предпринимателя на основе качественного исследования с привлечением сторонних экспертов (методом фокус-групп).

Ключевые слова: *социальное предпринимательство, концепт личности социального предпринимателя, психогамма социального предпринимателя, инклюзивная экономика.*

В современном социуме становятся актуальными вопросы, связанные с решением социальных проблем общества и снижением социальной напряженности. Социальное предпринимательство в рамках исследования (с учетом правового закрепления ФЗ-245 «О внесении изменений в Федеральный закон «О развитии малого и среднего предпринимательства в Российской Федерации» в части закрепления понятий «социальное предпринимательство», «социальное предприятие») рассматривается как предпринимательская деятельность, объединенная двойственностью целей: получением прибыли и удовлетворением социальных потребностей общества, организованная в контексте инклюзивной экономики [1].

Особое внимание в исследовании уделяется личностному фактору социального предпринимателя и обозначается тенденция влияния данного параметра на организацию социального бизнеса в условиях инклюзивной экономики. Грамотное понимание личностного потенциала социального предпринимателя, позволит сделать социально ориентированную деятельность более продуктивной и эффективной. В рассматриваемом контексте, ключевой движущей силой может выступать социально ориентированный подход,

основанный на инклюзивной экономике. В рамках исследования, инклюзивная экономика – персонафицированная экономика, учитывающая удовлетворение потребностей каждого члена социума, субъективные оценки личностного статуса человека и возможности использования ресурсов в равной степени.

В обществе с развитой инклюзивной экономикой каждый человек будет иметь равный доступ к ключевым потребностям для поддержания своей жизнедеятельности. Анализ инклюзивной экономики в научно-практической среде позволил ученым и экспертам этой области сформировать индекс инклюзивного развития IDI, который базируется на 12 индикаторах, объединенных в три группы. Обозначенные группы показателей помогут дать оценку уровню экономического развития страны или конкретного региона [6].

Анализ научно-практической литературы позволил выявить ключевую проблему становления инклюзивной экономики в России – социальная дифференциация в РФ.

Рост экономики за счет бедного населения в РФ

Данная категория населения все свои доходы вынуждена тратить на потребление. В России по состоянию на 01.01.2019 г. насчитывалось 98 долларовых миллиардеров. Высокий уровень расслоения общества, децильный коэффициент в доходах доходит до 16 и выше. Данный показатель означает, что доход 10 % самых богатых людей превышает доход 10 % самых бедных людей в 16 раз. В то же время в стране насчитывается около 20 млн бедных людей, чей доход ниже прожиточного минимума [6].

Теоретический анализ показал, что в социуме с развитой инклюзивной экономикой каждый индивид должен иметь равный доступ к базовым потребностям личности. Предпринимательская деятельность по всему миру вносит существенный вклад в осуществление поставленной задачи. В связи с этим, в современном обществе идет форсированное развитие социального предпринимательства, новаторской бизнес-деятельности, направленной на получение прибыли и достижение социального эффекта одновременно.

Исследование выявило, что официальное закрепление понятие получило в 2019 г. с принятием ФЗ-№245 «О внесении изменений в Федеральный закон «О развитии малого и среднего предпринимательства в Российской Федерации» в части закрепления понятий «социальное предпринимательство», «социальное предприятие» [1]. Однако, официально действующий документ, не в полной мере отражает функционирование, границы и условия осуществления социально ориентированной деятельности. В настоящее время, продолжается работа над необходимой доработкой модельного закона.

Ретроспективный анализ позволил структурировать краткое эволюционное происхождение понятия «социальное предпринимательство»:

Данная дефиниция стала употребляться в 1960–1970-е гг. XX века, а широкое распространение получила в 1980–90-х гг.

Награждение Нобелевского лауреата Мухаммада Юнуса, социального предпринимателя и основателя микрокредитной организации «Грэммин банк» в 2006 г. заставило общественность, а также других субъектов общества взглянуть на социально ориентированные предприятия по-новому. Социальное предпринимательство стало рассматриваться не только как эффективный и целенаправленный способ решения социальных проблем, но и как явление, способное вызывать социальные и экономические преобразования [7].

В качестве предпосылок создания социального предпринимательства отмечены предпринимательство и элементы благотворительности, которые активно популяризировались в период Правления Екатерины II и Александра I. Схематичное представление предпосылок развития социального предпринимательства представлено выше в исследовании.

К концу 2000-х гг. изменения и преобразования в сфере благотворительности и предпринимательства привели к возникновению социального предпринимательства [7].

Несмотря на популяризацию обозначенной дефиниции, следует отметить, что выявлены методологическая и научно-экономическая не разработанность указанной категории.

Проведенное исследование, позволило сгруппировать определения понятия «социального предпринимательства» следующим образом:

1 группа – предпринимательская деятельность, интегрированная для достижения социальной цели или решения (смягчения) социальной проблемы.

2 группа – предпринимательство, которое использует инновации для достижения результата.

3 группа – предпринимательство, которое выступает как катализатор общественных преобразований и изменений.

Социальный бизнес представляет собой особый вид предпринимательской социальной деятельности, базирующейся на принципах экономичности, системности и инновационности.

Исследование экономического инструментария показывает, что зарождение экономических знаний в области социального бизнеса характеризуется значительным временным промежутком.

На взгляд автора следует выделить три научных подхода к изучению феномена социального бизнеса [7]:

1. Инновационный. Инновации в социальном бизнесе играют одну из ключевых ролей. В рамках данного подхода достижение социального эффекта будет происходить при мобилизации ресурсов и применения инновационных инструментов.

2. Социальный. В рамках него любая деятельность, направленная на достижение социального эффекта, относится к социальному бизнесу. Благотворительная деятельность, помощь обеспеченным людям, меценатство, поддержка НКО малоимущим людям является вопросом дискуссионным.

3. Катализационный. В рамках данного подхода социальный бизнес выступает катализатором общественных трансформаций, которые ведут к долгосрочным изменениям в социально – экономической жизни общества.

В каждом из приведенных выше подходов, социальная деятельность определяется через отношение людей к бизнесу, к благотворительности и балансу между доходами и достижением социального эффекта от бизнеса.

В настоящее время, по мнению экспертного сообщества, в России выделяется ряд подходов к пониманию практики социальной деятельности:

1. Механизм содействия экономическому развитию территорий и страны в целом.

2. Социальная поддержка определенных групп населения с материальной и имущественной точек зрения.

3. Бизнес-деятельность, направленная на достижение общественно полезных целей, способствующая решению или смягчению социальных проблем граждан и общества [1].

На деятельность социального ориентированного предпринимателя в современном мире оказывают влияние различные факторы:

Институциональные (отсутствие необходимой правовой базы для этой деятельности и идеологии восприятия с точки зрения государства и общества).

Историко-географические (особенности территорий, где создано и функционирует предприятие и исторические особенности).

Информационно-психологические (зависят от популярности сферы организации бизнеса и самой социально ориентированной деятельности).

Денежные (связанные с финансированием, взаимодействием с органами власти, уплатой налогов и другое).

Социально-экономические (связанные с определением потребностей общества конкретной страны или региона).

«В рамках современной тенденции активизации социально ориентированных факторов развития хозяйственной системы страны, региональных экономических систем, обособленных хозяйствующих субъектов обеспечение социально-экономической безопасности организации может быть обеспечено путем перехода к новой форме трудовых формирований – социально ориентированным организациям» [3].

Личностный или морально-психологические факторы (личностный потенциал и профессионально-личностная компетентность), которые позволяют придумать идею и довести проект от начала до реализации в самостоятельное предприятие и другие факторы.

Сущность личности социального предпринимателя

В рамках социальной психологии и психологии труда человека, существует большое количество методик исследования различных сторон личности и анализ существующих морально – психологических факторов. Многие из них посвящены изучению роли предпринимателя, аккумулирующего ресурсы для создания бизнес-структур. Разработаны и эмпирически доказаны различные модели личности предпринимателя (Р.Б. Гительмахер, А.Л. Журавлев, Д.П. Кайдалов, А.И. Китов, А.Г. Ковалев, Б.Б. Коссов, Б.Д. Парыгин, В.Ф. Рубахин, Е.И. Суименко, Л.И. Уманский, А.В. Филиппов и др.), изучено влияние личностных факторов предпринимателя на эффективность управленческой деятельности (И.В. Антоненко, А.В. Батаршев, В.В. Бойко, А.Г. Ковалев, О.М. Заленина, Л.Д. Кудряшова, В.С. Лазарев и др.). Автор статьи предлагает свое научное определение «личности социального бизнесмена» с выделенной им системой морально-психологических качеств, оказывающих влияние на деятельность предпринимателя.

Под личностью социального бизнесмена необходимо понимать индивида, умеющего сознательно ставить и достигать поставленных целей, обладающего следующими характеристиками: рациональность, ориентация на результат и эффективность, ответственность, креативность, обладание способности к риску, альтруизм, эмпатия и системность мышления.

Личностный потенциал социального предпринимателя

Многомерное понимание термина «личность», наличие дискурса наук разных областей знаний привело к формированию концепта «личностный потенциал». Данная необходимость возникла вследствие важности «конструирования» личности индивида и более четкого понимания ее содержания. В рамках данного исследования под потенциалом, нам

представляется имеющиеся «имплицитные запасы» социального предпринимателя и возможности их применения, использования в будущем, для реализации социально ориентированной деятельности. Другими словами, потенциал личности социального предпринимателя – способность к развитию, к преумножению своих внутренних ресурсов. Концепт «личностного потенциала» позволяет проецировать вариативность личности в современных транзитивных условиях, валидно дает представление о характеристиках профессионала в той или иной сфере деятельности. К числу автономных составляющих концепта можно отнести: Рефлексивность (как категория осмысления собственной жизни), ответственность, лидерские качества, амбициозность, коммуникативные и организаторские способности, творческий потенциал, личностные факторы принятия управленческих решений и др.

Ключевые положения концепта «личностного потенциала» прослеживаются в работах российских ученых: П.С. Гречко, В.А. Лекторского, В.А. Лепского, Л.А. Микешиной, А.П. Огурцова и зарубежных: И. Ансоффа, М.Беккера, М. Вебера, В. Зомбарта, Р. Кантильона, Ф. Котлера, А. Маршалл, и др.

Автором проводилось экономико-социологическое исследование на тему «Проблематика актуализации роли социального предпринимателя в современных условиях постиндустриального общества» совместно с Консультационным центром благотворительного фонда «Свое дело» в г. Твери в 2019 г. и позволило оценить (в рамках одной из частей общего исследования) психологическую сторону личности социального предпринимателя. Оно осуществлялось методом организации фокус-группы, качественного метода оценки, заключающегося в организации исследования посредством сбора группы для обсуждения поставленных задач.

Психограмма социального предпринимателя

Психограмма – существенная часть профессиограммы (под профессиограммой традиционно понимается, описание особенностей конкретной профессии, раскрывающее специфику профессионального труда и требований, которые предъявляют к специалисту, включающая все необходимые личностные характеристики для той или иной профессии, рода деятельности). В связи с тем, что социальное предпринимательство достаточно молодое явление (официально период появления – 2000–2001 гг.) в современном социуме, личность социального предпринимателя как субъекта труда исследована недостаточно, и практически отсутствуют сведения в научно-практической среде о разработанной классической психограмме социального предпринимателя.

Нам представляется целесообразным, представить авторскую психограмму социального предпринимателя (табл. 1).

Т а б л и ц а 1

Психограмма социального предпринимателя

Составляющие профессионально важных качеств социального предпринимателя	Характеристика качеств
<ul style="list-style-type: none"> • Интеллектуально-когнитивная 	<ul style="list-style-type: none"> - интеллектуальное развитие; - повышение уровня квалификации; - стремление к новым знаниям; - логическое и системное мышление; - коммуникативные и организаторские способности; - лидерские способности; - рациональность; - готовность пойти на риск

<ul style="list-style-type: none"> • Личностно-эмоциональная 	<ul style="list-style-type: none"> - рефлексивность; - эмоциональная устойчивость; - уверенность в своих силах; - стабильный психоэмоциональный статус; - способность к выстраиванию доверительных отношений; - экстравертность; - наличие типа темперамента «холерик», «сангвиник»
<ul style="list-style-type: none"> • Мотивационная 	<ul style="list-style-type: none"> - дисциплинированность; - целеустремленность; - мотивация к достижению успеха; - процесс и результат деятельности в потребностно-мотивационной сфере

Источник: составлено автором

Таким образом, сформулированы основные требования к личностным качествам, особенностям мышления, знаниям, умениям и навыкам, которыми должен обладать классический социальный предприниматель современного социально-экономического пространства. Например, в контексте интеллектуально-когнитивной составляющей профессионально важных качеств социального предпринимателя необходимым условием является его профессиональное развитие.

Однако, «теоретический аспект обучения в современном вузе явно превалирует над практической составляющей, образовательные учреждения высшей школы в регионах разобщены в виду их ведомственной принадлежности, сложившихся условий их функционирования, высокой конкуренции на местном рынке, что явно не способствует повышению качества образования» [2].

Кроме того, «процессы сопряжения требований бизнес-среды, которые отражены в профессиональных стандартах, и основные положения Федеральных государственных образовательных стандартов высшего образования (ФГОС ВО) в части оценки результативности и эффективности подготовки кадров свидетельствуют о наличии определенных проблемных зон» [4].

Автором статьи была разработана модель социального предпринимателя-профессионала, который эффективно достигает как коммерческую, так и социальную цели. Нам представляется важным исходить при этом из утверждений: «результативность ... это максимальный уровень достижения поставленных целей при определенном (заданном) объеме затраченных ресурсов; целевая эффективность ... это соотношение достигнутого результата с поставленной целью» [5].

Разработанная модель сформирована в виде куба стратегических состояний и представлена на рис. 1 (см. ниже).

Модель куба СС – традиционно используемая модель в экономике для обеспечения стратегического равновесия компании с выделением трех обязательных составляющих: экономической, политической и организационной. Отсутствие хотя бы одной из указанных составляющих, приводит к формированию неорганической системы, полностью лишенной жизни, не способной достигать поставленных целей и реагировать на внешние изменения. По примеру и аналогии вышеуказанной модели, рассмотрены следующие обязательные составляющие психограммы социального предпринимателя-профессионала: интеллектуально-когнитивная, личностно-эмоциональная, мотивационная с указанием компонентов, обозначенных: А, Б, В, Г, Д, Е, Ж, З для удобства описания и графического представления.

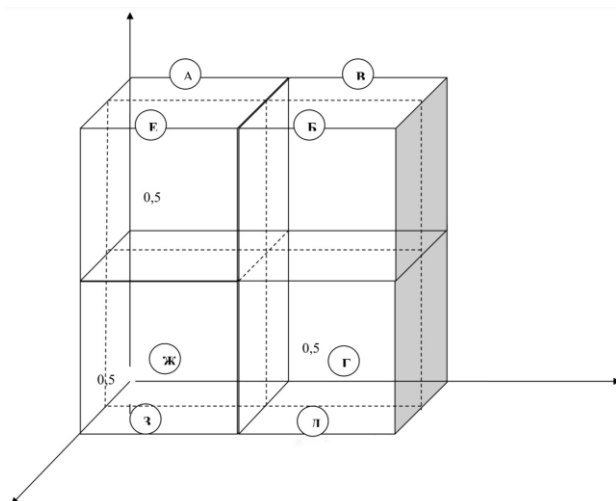

Р и с . 1. Модель современного социального предпринимателя-профессионала

Рекомендуемые компоненты составляющих при меняющихся внешних условиях деятельности социального предпринимателя (правовые, экономические, социальные и другие условия его работы) представлены в табл. 2.

Т а б л и ц а 2

Описание стратегических состояний куба и его компонентов

уб	К	Рекомендуемый компонент	уб	Рекомендуемый компонент
	А	<u>Когнитивный компонент.</u> Постоянное интеллектуальное развитие. Повышение квалификации.		<u>Мыслительный компонент.</u> Логическое и системное мышление. Рациональность. Эффективность, оценка действий и прогнозирование.
	Б	<u>Компонент лидерства.</u> Лидерские способности и готовность пойти на риск.		<u>Личностный компонент.</u> Рефлексивность и эмоциональная устойчивость. Эмпатия.
	В	<u>Компонент коммуникации.</u> Экстраверсия. Умение выстраивать взаимоотношения.		<u>Мотивационный компонент.</u> Мотивация к достижению успеха. Целеустремленность. Амбициозность.
	Г	<u>Управленческий компонент.</u> Наличие качеств, позволяющих выстраивать эффективность управления.		<u>Адаптационный компонент.</u> Наличие компетенций, позволяющих принимать оперативные и эффективные решения в изменяющихся социально-экономических условиях, умения сохранять дуальность целей социального предпринимателя

Источник: составлено автором

Автором проводилось экономико-социологическое исследование на тему: «Проблематика актуализации роли социального предпринимателя в современных условиях постиндустриального общества» совместно с Консультационным центром благотворительного фонда «Свое дело» в г. Твери в 2019 г. и позволило оценить (в рамках одной из частей общего исследования) психологическую сторону личности социального предпринимателя. Оно осуществлялось методом организации фокус-группы, качественного метода оценки, заключающегося в организации исследования посредством сбора

группы для обсуждения поставленных задач. Сформулированные компоненты были предложены экспертам для их профессиональной оценки (табл. 3).

Т а б л и ц а 3

Профессиональная характеристика экспертного состава

Наименование эксперта	Должность	Образование	Возраст	Пол	Сфера деятельности
1	Председатель Благотворительного Фонда «Свое дело»	Высшее	56 лет	Ж	Помощь пожилым людям, пенсионерам
2	Заместитель председателя благотворительного Фонда «Свое дело»	Высшее	43 года	Ж	Решение социальных проблем территории г. Твери в рамках деятельности Фонда «Свое дело»
3	Заведующий отделом развития предпринимательства Министерства экономического развития Тверской области	Высшее	48	М	Развитие предпринимательской деятельности на территории Тверской области
4	Заместитель управления социально-экономического прогнозирования Министерства экономического развития Тверской области	Высшее	44	Ж	Анализ и решение актуальных социальных проблем Тверской области в рамках деятельности Управления
5	Заведующий отделом социальной помощи семье и детям Министерства социальной защиты Тверской области	Высшее	38	Ж	Анализ и решение актуальных социальных проблем Тверской области в рамках функционирования Министерства
6	Заместитель исполнительного директора Фонда «Наше будущее»	Высшее	55	М	Решение актуальных социальных проблем РФ в рамках функционирования Фонда
7	Региональный представитель от Фонда	Высшее/ ученая степень	32	Ж	Решение актуальных социальных проблем региона в рамках функционирования Фонда
8	Директор Центра НКО г. Твери	Высшее	31	Ж	Поддержка некоммерческих организаций в решении актуальных социальных проблем

Источник: составлено автором

При проведении фокус-группы экспертам задавались вопросы по заранее сформированному инструментарию исследования и выставлялись баллы от 1 до 5 при ответе на каждый вопрос, в направлении важности того или иного компонента для конкретного эксперта. Статистическая информация и расчеты по итогам полученных ответов от экспертов, имеют достаточно большой массив данных. Разные взгляды и мнения экспертов позволили получить данные о том, что ключевыми компонентами личности-профессионала являются куб З и куб Ж. Компоненты мотивационный и адаптационный являются наиболее важными с точки зрения экспертного мнения. Суммарно они получили больше баллов по ответам.

Предложенные психограмма и модель профессионала социального предпринимателя обладает высокой прогностической валидностью и может быть использована в качестве базиса для тех предпринимателей, которые

стремятся стать социальными бизнесменами, а также для корректировки своего личностного статуса у действующих социальных предпринимателей.

Психограмма и модель социального предпринимателя профессионала будут полезны в работе региональных бизнес-инкубаторов, которые готовят будущих социальных предпринимателей; в высших учебных заведениях при изучении теоретического курса «Социальный бизнес», «Социальное предпринимательство» (ТвГУ, Высшая Школа Экономики), что поможет в формировании более четкого, структурного понимания личности социального бизнесмена у студентов, формированию необходимых компетенций в сфере социального предпринимательства; в работе Фонда региональных социальных программ «Наше будущее», развивающего социальное предпринимательство в России в частности, для обучения и консультации предпринимателей, проведения акселерационных программ, организации лабораторий и других институтов, драйверов развития социального предпринимательства.

Список литературы

1. Федеральный закон «О развитии малого и среднего предпринимательства в Российской Федерации» в части закрепления понятий «социальное предпринимательство», «социальное предприятие» [Электронный ресурс]: Федер. закон, 26 июля 2019 г., №245-ФЗ // Консультант Плюс. Россия / ЗАО «Консультант Плюс». М., 2019.
2. Беденко Н.Н. Региональный рынок образовательных услуг: отдельные проблемы // Креативная экономика. 2011. №7 (55). С. 99–104.
3. Беденко Н.Н., Артемьев А.А. Управление экономической безопасностью на макро- и микроуровнях // Вестник Тверского государственного университета. Серия: Экономика и управление. 2018. №4. С. 132–138.
4. Беденко Н.Н., Чегринцова С.В. Контрольно-оценочные функции в учебной деятельности в контексте требований профессиональных и образовательных стандартов // Вестник Тверского государственного университета. Серия: Педагогика и психология. 2017. №1. С. 4–11.
5. Беденко Н.Н. Управление системой оценки качества услуг высшего образования на мезо- и микроуровнях: дисс. докт. экон. наук: 08.00.05 / Беденко Надежда Николаевна; Санкт-Петербургский государственный инженерно-экономический университет. СПб, 2012. 404 с.
6. Новиков А.И., Виткина М.К. Инклюзивная экономика и социальная ответственность в регионах мира: дилемма или общественное согласие [Электронный ресурс] // Региональная экономика и управление: электронный научный журнал. 2018. №2 (54). – Режим доступа: <https://eee-region.ru/article/5401/>. – Дата доступа: 04.02.2020
7. Скудалова О.В. Разработка концепции развития услуг социально ориентированных предприятий (на примере Тверской области): дисс. канд. экон. наук: 08.00.05 / Скудалова Олеся Викторовна; Балт. акад. туризма и предпринимательства. Тверь, 2017. 174 с.

Об авторе:

СКУДАЛОВА Олеся Викторовна – кандидат экономических наук, доцент кафедры экономики предприятия и менеджмента Института экономики и управления, Тверской государственной университет, e-mail: Olesyavic2@inbox.ru, ORCID: 0000-0002-8329-8089, SPIN-код: 3066-7215.

THE CONCEPT OF THE PERSONALITY OF A SOCIAL ENTREPRENEUR IN AN INCLUSIVE ECONOMY

O.V. Skudalova

FSBOU VO «Tver State University», Tver

Social enterprises are market entities whose activities are related to production of products, provision of services, and performance of works for income generation, profit and satisfaction of social needs of society, solution of topical social problems. The study pays special attention to the personal factor of a social entrepreneur and indicates the tendency of this parameter to influence the organization of social business in an inclusive economy, taking into account the satisfaction of the needs of each member of society, subjective assessments of the personal status of a person and the possibility of using resources equally. As elements of scientific novelty are: distinction of conceptual apparatus, analysis of existing scientific and practical approaches of Russian and foreign authors to the concept of personality of a social entrepreneur, formation of a system of factors affecting the personality of an entrepreneur and development of socially oriented activities in the territories of the country. The author formed his own psychogram and model of a modern social entrepreneur on the basis of qualitative research with the involvement of third-party experts (the method of focus groups).

Keywords: *Social entrepreneurship, concept of personality of social entrepreneur, psychogram of social entrepreneur, inclusive economy.*

About the author:

SKUDALOVA Olesja Viktorovna – Candidate of Economic Sciences, associate Professor of Economics of the Enterprise and Management department of Institute of economy and management, Tver State University, e-mail: Olesyavic2@inbox.ru

References

1. Federal Law "On the Development of Small and Medium-sized Enterprises in the Russian Federation" with regard to the consolidation of the concepts "social entrepreneurship," social enterprise "[Electronic resource]: Law, July 26, 2019, No. 245-FZ //Consultant Plus. Russia/Consultant plus CJSC. M, 2019.
2. Bedenko N.N. Regional Market of Educational Services: Individual Problems //Creative Economy. 2011. №7 (55). Page 99–104.
3. Bedenko N.N., Artemiev A.A. Economic Security Management at Macro and Micro Levels//Journal of Tver State University. Series: Economics and management. 2018. № 4. C.132–138.
4. Bedenko N.N., Chegrintsov S.V. Control and evaluation functions in educational activities in the context of requirements of professional and educational standards //Journal of Tver State University. Series: Pedagogy and Psychology. 2017. №1. Page 4–11.
5. Bedenko N.N. Management of the System of Assessment of Quality of Higher Education Services at Meso- and Micro-Levels: Diss. Sciences: 08.00.05/Bedenko Nadezhda Nikolayevna; St. Petersburg State Engineering and Economic University. SPb, 2012. 404 pages.
6. Novikov A.I., Vitkin M.K. Inclusive Economy and Social Responsibility in Regions of the World: Dilemma or Public Consent [Electronic Resource] //Regional Economics and Management: Electronic Scientific Journal. 2018. No. 2 (54). - Access mode: <https://eee-region.ru/article/5401/>. - Date of access: 04.02.2020
7. Skudalova O.V. Development of the concept of development of services of socially oriented enterprises (on the example of the Tver region): diss. edging. экон. Sciences: 08.00.05/Skudalova Olesya Victoria; Balt. Governor of Tourism and Entrepreneurship. Tver, 2017. 174 pages.